

Trattore elettrico a pianale

Capacità di carico 1500 kg



Trasportatore a pianale a 4 ruote, uomo a bordo, con trazione posteriore. Estremamente compatto e maneggevole, ideale per tutti i servizi - sia all'interno che all'esterno, anche su lunghi percorsi. Il trasportatore PE15 è predisposto per l'installazione di numerose attrezzature sul pianale.

- **Telaio centrale.**
- **Pianale** in lamiera con dimensioni 1.700x1.100 mm - altre dimensioni disponibili su richiesta. Sponde ribaltabili in alluminio h 300 mm disponibili su richiesta.
- **Sospensioni:** anteriori con molle elicoidali in acciaio annegate in gomma, posteriori con molle semiellittiche a balestra.
- **Freni di servizio** a tamburo sulle 4 ruote a circuito sdoppiato. Freno di stazionamento elettromagnetico. Frenatura elettrica prearata azionata al rilascio del pedale acceleratore, con la prima corsa del pedale freno e con inversione del senso di marcia. Sterzo idraulico di serie.
- **1 operatore a bordo.** Posto di guida ottimizzato per il massimo comfort ed efficienza, con plancia di comando accogliente ed ergonomica. Sedile per passeggero disponibile su richiesta.
- **Dispositivo "uomo presente"** a pedale. Disponibile in versione base, con tetto di protezione dalle intemperie con parabrezza anteriore e tergicristallo elettrico. Disponibili porte canvas in PVC oppure cabina completa con portiere laterali a battente.
- **Impianto di illuminazione** composto da 2 fari anteriori (posizione/anabbagliante/abbagliante), 2 frecce anteriori, 2 frecce posteriori, 2 fari posteriori (posizione/stop). Claxon. Lampeggiante, faro di retromarcia e luci blu su richiesta.
- **Cruscotto digitale** con indicatore stato carica batteria, ricerca guasti, tachimetro e contaore. Convertitore DC/DC 24 V per servizi ausiliari.
- **Motore elettrico asincrono**, sonde termiche e freno di stazionamento elettromagnetico negativo, dotato di leva manuale per sblocco meccanico.
- **Controllo elettronico AC** con recupero energia e frenatura in decelerazione. Gancio di traino disponibile su richiesta.
- **Batteria 48 V 300Ah**
Verniciatura di serie: telaio grigio scuro RAL 7021 / carrozzeria grigio chiaro RAL 7035. Altri colori disponibili su richiesta.

Facile accesso a tutti i componenti per una rapida ed efficace manutenzione, con costi ridotti grazie alla tecnologia AC ed alla modularità di costruzione.

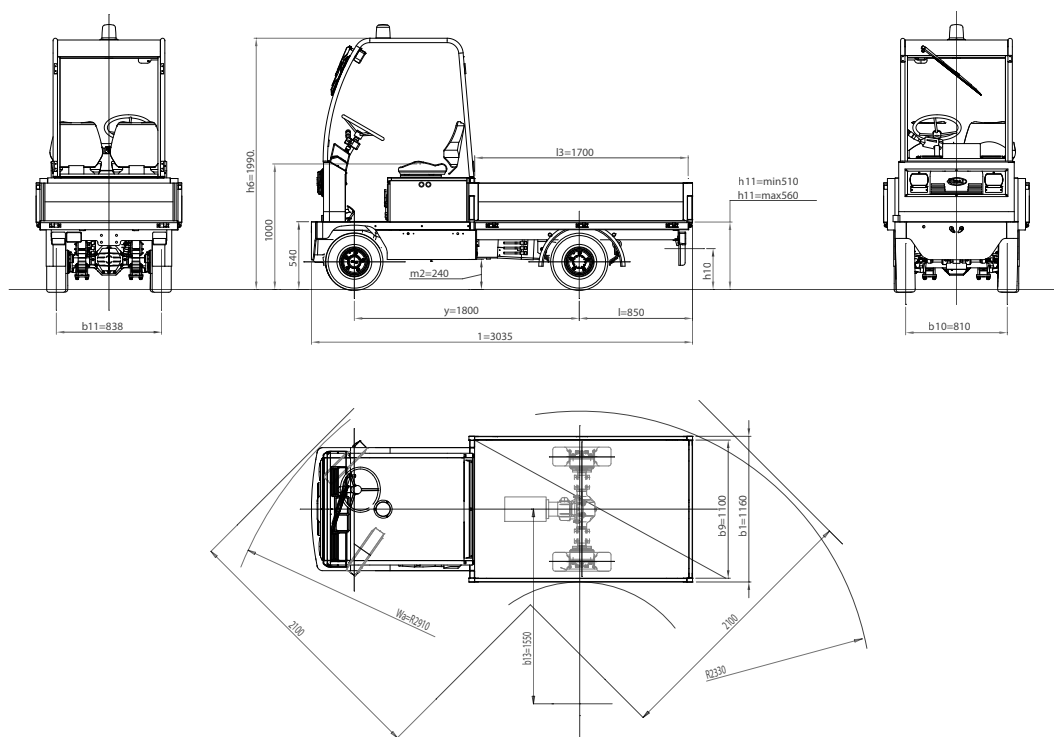

CARATTERISTICHE	1.1	Costruttore			SIMAI S.p.A.	
	1.2	Modello			PE15	
	1.3	Motorizzazione			elettrica	
	1.4	Tipo di guida			a bordo seduto	
	1.5	Portata sul pianale	Q	t	1,5	
	1.5.1	Capacità di traino nominale (S2=60' / S2=30')	Q	t	5	
	1.7	Sforzo al gancio nominale	F	N	1400	
	1.9	Interasse	Y	mm	1800	
	PESI	2.1	Peso proprio con batteria		Kg	1243
2.2		Carico sugli assi anteriore/posteriore a carico (c/operatori cad 80kg)		Kg	783 / 2120	
2.3		Carico sugli assi anteriore/posteriore a vuoto		Kg	673 / 570	
RUOTE-TELAIO	3.1	Gommatura: Cushion(Cu),Superelastic(SE), Pneus(Pn) Poliuretano(PE)			SE/Pn	
	3.2	Dimensione ruote anteriori			5.00-8	
	3.3	Dimensione ruote posteriori			5.00-8	
	3.5	Numero di ruote anteriori/posteriori (X=motrici)			2/2X	
	3.6	Carreggiata anteriore	b ₁₀	mm	810	
	3.7	Carreggiata posteriore	b ₁₁	mm	838	
	DIMENSIONI	4.7	Altezza tetto di protezione/cabina	h ₆	mm	2010
4.8		Altezza sedile	h ₇	mm	1000	
4.8.1		Altezza piano di calpestio		mm	540	
4.12		Altezza accoppiamento	h ₁₀	mm	410	
4.13		Altezza pianale di carico (min / MAX)	h ₁₁	mm	400/560	
4.16		Lunghezza piano di carico	l ₃	mm	1700	
4.17		Sbalzo posteriore	l ₅	mm	850	
4.18		Larghezza piano di carico	b ₉	mm	1100	
4.19		Lunghezza complessiva	l ₁	mm	3035	
4.21		Larghezza complessiva	b ₁	mm	1160	
4.32		Altezza di guado - centro dell'interasse	m ₂	mm	240	
4.35		Raggio di curvatura anteriore	Wa	mm	2910	
4.35.1		Raggio di curvatura posteriore		mm	2330	
4.36		Raggio di curvatura interno	b ₁₃	mm	970	
4.36.1		Larghezza corridoi per volta a 90°		mm	2100	
PRESTAZIONI		5.1	Velocità operativa a carico / a vuoto		Km/h	15 / 17
	5.5	Sforzo al gancio orario con carico		N	560	
	5.5.1	Sforzo al gancio orario senza carico		N	1400	
	5.6	Sforzo al gancio massimo con / senza carico		N	- / 5500	
	5.7	Pendenza superabile a carico / a vuoto		%	vedi diagramma	
	5.8	Massima pendenza superabile a carico / a vuoto		%	vedi diagramma	
	5.10	Freno di servizio / parcheggio (I=Idraulico E=Elettromagn. M=Meccanico)			I / E	
	5.10.1	Tipo freno di servizio anteriore/posteriore			tamburo/tamburo	
	MOTORE ELETTRICO	6.1	Potenza nominale motore trazione S2 60 min		kW	5
		6.1.1	Potenza nominale motore sterzo S2 60 min		kW	1,2
6.3		Batteria secondo DIN 43531 /35 /36 A, B, C, no				no
6.4		Voltaggio batteria	U	V		48
6.4.1		Capacità nominale	K ₅	Ah		240 - 260 - 300
6.5		Peso batteria		Kg		438 - 465 - 515
6.6		Consumo di energia (ciclo VDI)		kWh/h		-
VARIE	8.1	Tipo di trasmissione				inverter A/C
	8.4	Livello del suono all'orecchio dell'operatore DIN 12053		dB(A)		69
	8.5	Accoppiamento di traino, tipo DIN				

ESEMPIO DI LETTURA DIAGRAMMA
 CARICO TRAINATO = 1 TONS
 PENDENZA = 10 %
 SFORZO AL GANCIO = 3070 N
 VELOCITA' = 8,6 Km/h
 MAX RAMPA ORARIA PERCORRIBILE = 2000 m

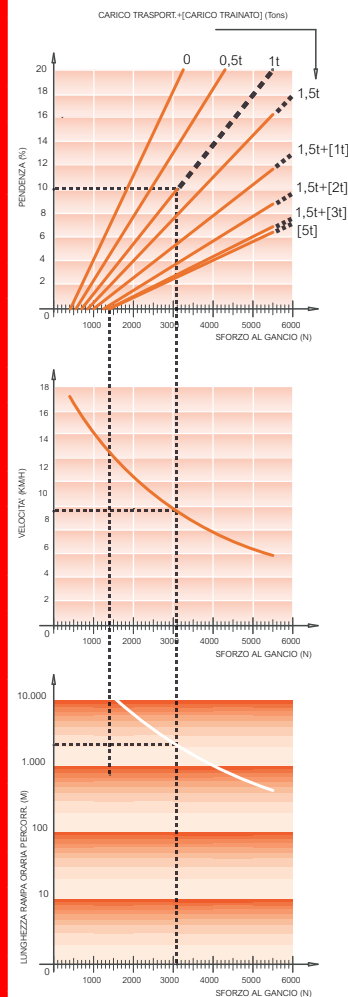

Questa scheda tecnica indica i valori tecnici del trattore elettrico / trasportatore elettrico a pianale secondo la norma VDI 2198. Le dimensioni sono orientative e possono essere variate. Le prestazioni sono da intendersi per macchina nuova di fabbrica, a rodaggio completato; sono rilevate nello Stabilimento di San Donato Milanese in condizioni climatiche normali. Prestazioni e pesi sono dati con motore e batteria di serie (evidenziata in grassetto) e con gommatura pneumatica. Equipaggiamenti diversi possono variare alcuni valori.



Simai S.p.A.

Via Civesio, 10 • 20097 S. Donato Milanese (MI) • Italy
 T +39 02 5278541 • F +39 02 5278544 • info@simai.it



www.simai.it

06A0219