

E-Plattformwagen

PE20.1

Nutzlast 2.000 kg



Der kompakte PE20.1 ist ein Vierrad-Plattformwagen mit Bediener an Bord, der für Einsätze konzipiert wurde, bei denen ein "Multi-tasking"-Fahrzeug erforderlich ist, wie z. B. bei der Wartung von Produktionsanlagen. Der PE20.1 eignet sich sowohl für den Außen- als auch für den Inneneinsatz. Eine individuelle Anpassung der Plattform an spezielle Einsatzprofile ist durch das vielfältige Angebot an Aufbauten möglich. Somit eignet sich die Plattform für die Montage von Wartungsgeräten für Produktionsstätten oder Eisenbahnen. Die Aufhängung verleiht der Last auf der Plattform eine ausgezeichnete Stabilität. Dank der 2 neuen Motoren an der Hinterachse bietet der PE20.1 die Möglichkeit, Anhänger von insgesamt bis zu 10 Tonnen zu ziehen.

- **Das Fahrgestell mit Längsträgern** sorgt für maximale Robustheit und eine lange Lebensdauer des Plattformwagens.
- Plattform aus phenolharzbeschichteten Sperrholzplatten mit den Abmessungen 2,000x1,346 mm – Plattform aus Blech als Option erhältlich, ebenso wie Wände aus Aluminium oder Holz.
- **Aufhängung:** vorne mit Querlenkern und selbstdämpfenden Spiralfedern, hinten mit Spiralfedern, hydraulischen Stoßdämpfern und Stabilisator.
- **Fußbetätigte Betriebsbremse**, wirkt auf alle 4 Räder. Zweikreisiges Bremssystem. Trommelbremse vorne, hinten Ölbad-Mehrscheibenbremse. Serienmäßige elektromagnetische Negativ-Feststellbremse. Werksseitig voreingestellte Elektrobremse. Bei Loslassen des Gaspedals, Betätigen der Bremse und Fahrtrichtungsumkehr bremst der Plattformwagen automatisch.
- **2 Bediener an Bord.** Verschiedene Sitzoptionen, mit oder ohne Sicherheitsgurt, mit Federung und mechanischer Gewichtseinstellung, sorgen für Fahrkomfort.
- **Bediener an Bord“ Sensor** unter dem Fahrersitz.
- **Digitale Bedienkonsole mit Akkuladezustandsanzeige**, Fehlersuche, Tachometer, Lenkwinkelanzeige, Auswahl des Geschwindigkeitsprofils, Kilometer- und Stundenzähler. 24 V DC/DC-Wandler für zusätzliche Funktionen.
- **2 x 6,6kW AC-Motoren der neuen Generation**, einer je Rad, sind direkt in die Getriebe integriert. Elektronisch gesteuertes Differential.
- **Beleuchtungsanlage:** 2 Frontleuchten (Ablend-/Fernlicht), 2 Fahrtrichtungsanzeiger vorne und 2 hinten, 2 Rückleuchten (Stand-/Brems-/Rückfahrlicht) - Voll-LED-Leuchten. Rundumleuchte und blaues Sicherheitslicht als Option erhältlich.
- **Elektronische Wechselstromsteuerung** mit Energierückgewinnung und Verzögerungsbremse.
- Zahlreiche Anhängerkupplungen erhältlich. Annäherungstaster am Heck mit Kriechgang-Funktion für ein leichtes Ankuppeln optional erhältlich.
- 48V Akku mit 480 Ah in 2 DIN 43535A Kästen – **seitlich herausnehmbar.**

Standardfarben: Chassis Dunkelgrau RAL 7021/Karosserie Hellgrau RAL 7035. Andere Farben auf Anfrage erhältlich.

Leichte Zugänglichkeit aller Bauteile durch AC-Technologie und modulare Bauweise für eine schnelle, wirksame und kosteneffiziente Wartung.

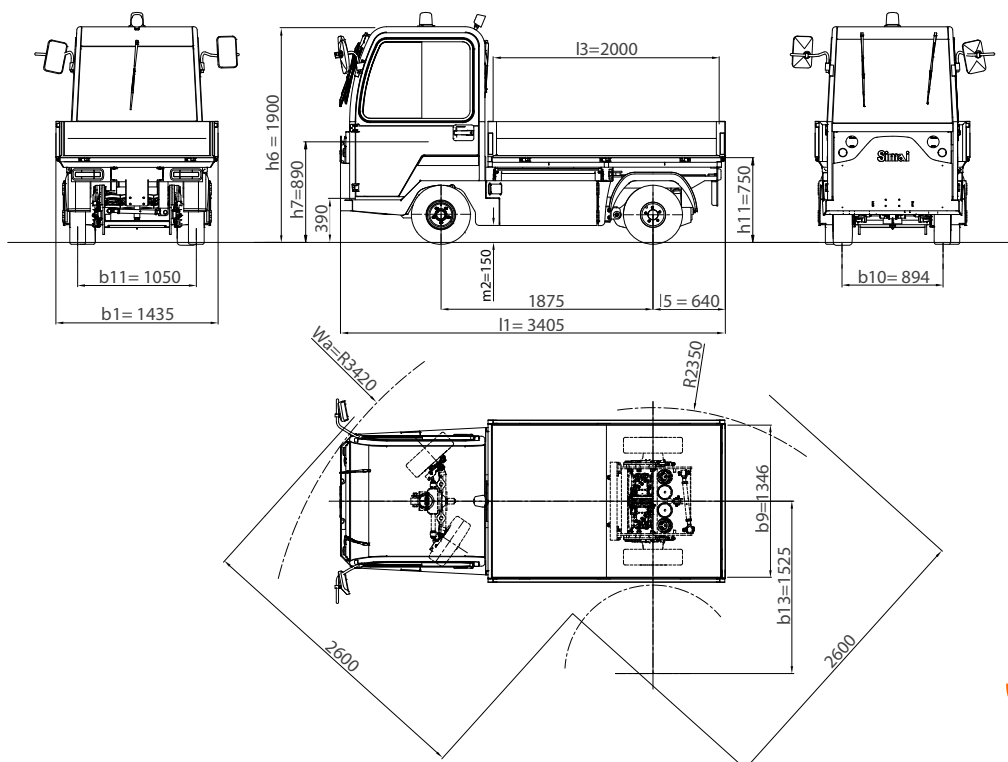

KENNZEICHEN	1.1	Hersteller			SIMAI S.p.A.	
	1.2	Typzeichen des Herstellers			PE20.1	
	1.3	Antrieb			elektrisch	
	1.4	Bedienung			sitzlenkung	
	1.5	Tragfähigkeit	Q	t	2	
	1.5.1	Zugkraft	Q	t	10	
	1.7	Nennzugkraft am Haken	F	N	2200	
	1.9	Radstand	Y	mm	1875	
	GEWICHT	2.1	Eigengewicht		kg	2200
2.2		Achslast mit Last vorn/hinten		kg	1710 / 2650	
2.3		Achslast ohne Last vorn/hinten		kg	1200 / 1000	
RÄDER-FAHRWERK	3.1	Berufung: Cushion (CU), Superelastik (SE), Luft (Pn) Polyurethan (PE)			SE/Pn	
	3.2	Reifengröße, vorn			6.00-9	
	3.3	Reifengröße, hinten			6.00-9	
	3.5	Rädern Anzahl vorn/hinten (X=angetrieben)			2 / 2X	
	3.6	Spurweite, vorn	b ₁₀	mm	894	
	3.7	Spurweite, hinten	b ₁₁	mm	1050	
	GRUNDABMESSUNGEN	4.7	Höhe Schutzdach (Kabine)	h ₆	mm	1900
4.8		Sitzhöhe	h ₇	mm	890	
4.8.1		Standhöhe		mm	390	
4.12		Kupplungshöhe	h ₁₀	mm	370	
4.13		Ladehöhe (min/max)	h ₁₁	mm	750	
4.16		Ladeflächenlänge	l ₃	mm	2000	
4.17		Überhanglänge	l ₅	mm	640	
4.18		Ladeflächenbreite	b ₉	mm	1346	
4.19		Gesamtlänge	l ₁	mm	3405	
4.21		Gesamtbreite	b ₁	mm	1435	
4.32		Bodenfreiheit Mitte Radstand	m ₂	mm	150	
4.35		Wenderradius Vorne	Wa	mm	3420	
4.35.1		Wenderradius Hinten		mm	2350	
4.36		Wenderradius Innen	b ₁₃	mm	1525	
4.36.1		Gangbreit Wende 90°		mm	2600	
LEISTUNGSDATEN	5.1	Fahrgeschwindigkeit mit/ohne Last		km/h	18 / 21	
	5.5	Zugkraft am Haken mit Last		N	1600	
	5.5.1	Zugkraft am Haken ohne Last		N	2200	
	5.6	Max. Zugkraft am Haken mit/ohne Last		N	- / 8000	
	5.7	Steigfähigkeit mit/ohne Last		%	diagramm sehen	
	5.8	Max. Steigfähigkeit mit/ohne Last		%	diagramm sehen	
	5.10	Betriebs- /Feststellbremse (I=Hydraulisch E=Elektromagn. M=Mechanisch)			I / E	
	5.10.1	Typ Betriebsbremse vorn/hinten			trommel/mehrscheiben	
	MOTOR	6.1	Fahrmotor, Leistung S2=60 min		kW	2 x 6,6
		6.1.1	Servolenkung, Leistung S2=60 min		kW	0,6 (Ac)
6.3		Batterie nach DIN 43531 /35 /36 A, B, C, nein			43531 A	
6.4		Batteriespannung	U	V	48	
6.4.1		Batterienennkapazität	K ₅	Ah	480	
6.5		Batteriegewicht		kg	760	
6.6		Energieverbrauch (EN 16796)		kWh/h	1,77	
SONST- GES	8.1	Steuerung			inverter AC	
	8.4	Schalldruckpegel nach DIN 12053, Fahrerohr		dB(A)	69	
	8.5	Anhängerkupplung, Typ DIN			-	

GRAFIK 1:
 i [%] = NEIGUNG
 X [ton + tV ton] = PLATTFORMLAST + ANHÄNGELAST
 F [N] = ZUGKRAFT
 DURCHGEHENDE KURVE: START U. STOPP ERLAUBT

GRAFIK 2:
 V0 [km/h] = GESCHWINDIGKEIT
 F [N] = ZUGKRAFT

BEI ABFAHRTEN MIT LAST IST DIE VERWENDUNG VON ANHÄNGERN MIT BREMSEN EMPFOHLEN. IST DIES NICHT MÖGLICH, SOLLTE DIE GESCHWINDIGKEIT ENTSPRECHEND DER BETRIEBSANLEITUNG BEGRENZT WERDEN.

GRAFIK 3:
 s [Km] = LÄNGE DER ZURÜCKLEGBAREN RAMPENSTRECKE PRO STUNDE
 F [N] = ZUGKRAFT

WIE MAN DIE GRAFIKEN LIEST:
 - PLATTFORMLAST + ANHÄNGELAST = 2t + [2t]
 - NEIGUNG (i) = 4 %
 - ZUGKRAFT (F) = 4000 N
 - GESCHWINDIGKEIT (V0) = 11 km/h
 - MAX. LÄNGE DER ZURÜCKLEGBAREN RAMPENSTRECKE PRO STUNDE (s) = 7,5 km

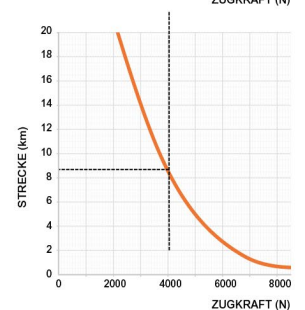
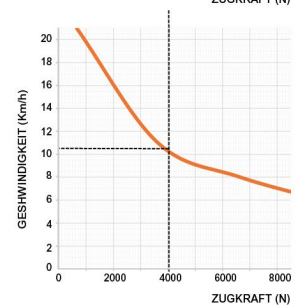
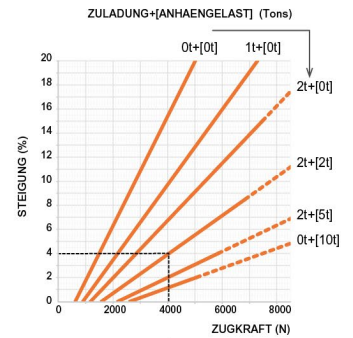

Datenblatt nach VDI Richtlinien 2198 bezieht sich auf die technischen Daten des Standard-Gerätes. Die Angegebenen Masse und Gewichte sind lediglich Richtwerte. Technische Änderungen, die der Verbesserung dienen, bleiben ohne besondere Ankündigung ausdrücklich vorbehalten. Die Leistungen sind mit Fabrik neuem Fahrzeug, nach Abschluss der Einstellfahrten in unserem San Donato Milanese Werk, bei normalen Witterungs Verhältnissen ermittelt worden. Leistungsangaben und Gewichte verstehen sich mit Standard Motor und Batterie (siehe Werte in Fettdruck) sowie Superelastikberufung. Abweichende Ausstattung kann zu geänderten Werten führen.



Simai S.p.A.

Via Civesio, 10 • 20097 S. Donato Milanese (MI) • Italy
 T +39 02 94424211 • F +39 02 5231082 • info@simai.it

Simai[®]
 www.simai.it

21/10/2022