

# Trattore elettrico a 3 ruote

## TTE40

Capacità di traino 4000 kg



Trattore a 3 ruote, uomo a bordo, con trazione posteriore. Estremamente compatto e maneggevole, ideale per tutti i servizi industriali - anche all'esterno. Altezza con tetto di protezione estremamente limitata per operare anche in tunnel o portali ad altezza ridotta.

- **Telaio portante perimetrale** "shock resistant" che consente di sfruttare al meglio le prestazioni di coppia del motore asincrono.
- **Sospensioni:** anteriore con molla elicoidale in acciaio annegata in gomma ed ammortizzatore, posteriori con molle elicoidali in acciaio ed ammortizzatori.
- **Freni di servizio** a tamburo sulle 3 ruote. Freno di stazionamento elettromagnetico. Frenatura elettrica prearata azionata al rilascio del pedale acceleratore, con la prima corsa del pedale freno e con inversione del senso di marcia.
- **Sterzo** meccanico su ralla.
- **1 operatore a bordo.** Posto di guida ottimizzato per il massimo comfort ed efficienza, pedana ribassata per accesso facilitato e plancia di comando accogliente ed ergonomica.
- **Dispositivo "uomo presente" sotto al sedile.** Disponibile in versione base, con tetto di protezione dalle intemperie con parabrezza anteriore e tergicristallo elettrico. Disponibili porte canvas in PVC.
- **Impianto di illuminazione** composto da 2 fari anteriori, 2 fari posteriori (posizione/stop). Claxon. Lampeggiante, fano di retro-marcia e luci blu su richiesta.
- **Indicatore digitale multifunzione** con indicatore stato carica batteria, ricerca guasti, tachimetro e contaore.
- **Motore elettrico asincrono,** senza spazzole in esecuzione chiusa, dotato di encoder, sonde termiche e freno di stazionamento elettromagnetico negativo dotato di leva manuale per lo sblocco meccanico.
- **Controllo elettronico AC** con recupero energia e frenatura in decelerazione. Numerosi ganci di traino disponibili. Comando posteriore di avvicinamento lento "backing" per facilitare le operazioni di aggancio.
- **Batteria 24 V** - capacità disponibili 240Ah, 300Ah e 360Ah - Sistema di estrazione rapida verticale o laterale.  
Verniciatura di serie: telaio grigio scuro RAL 7021 / carrozzeria grigio chiaro RAL 7035. Altri colori disponibili su richiesta.

Facile accesso a tutti i componenti per una rapida ed efficace manutenzione, con costi ridotti grazie alla tecnologia AC ed alla modularità di costruzione.

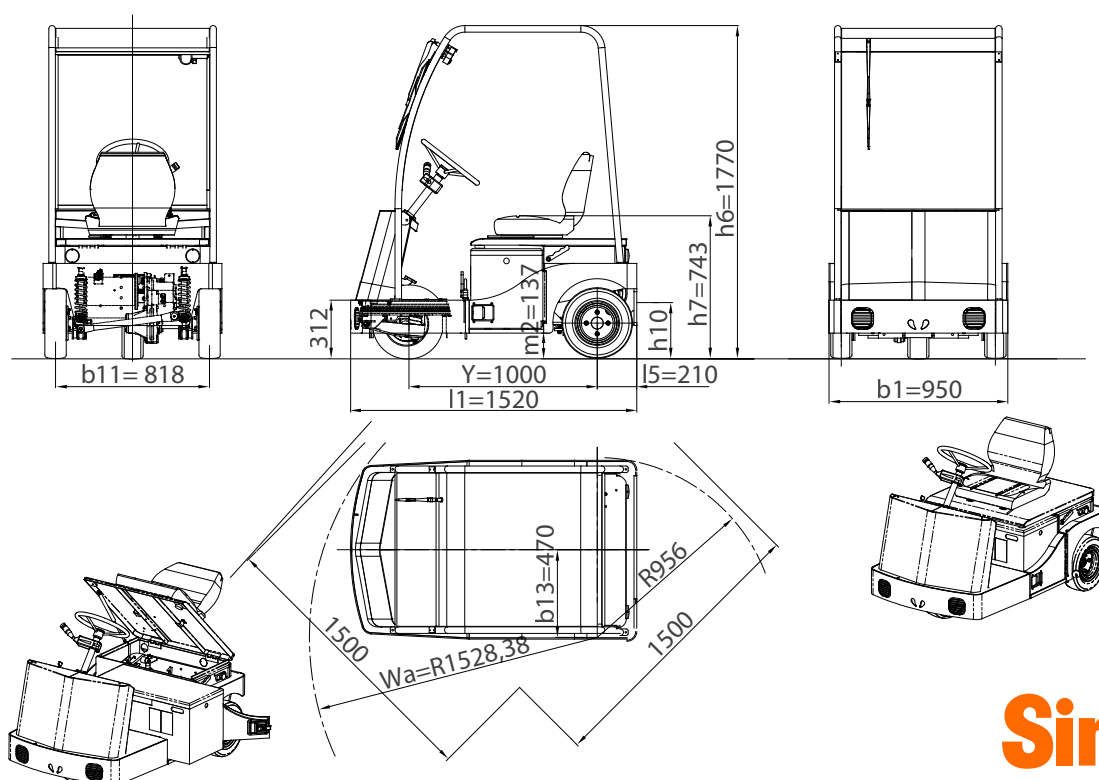

CARATTERISTICHE	1.1	Costruttore			SIMAI S.p.A.
	1.2	Modello			TTE40
	1.3	Motorizzazione			elettrica
	1.4	Tipo di guida			a bordo seduto
	1.5	Portata sul pianale	Q	t	-
	1.5.1	Capacità di traino nominale (S2=60' / S2=30')	Q	t	4
	1.7	Sforzo al gancio nominale	F	N	1000
	1.9	Interasse	Y	mm	1000
	PESI	2.1	Peso proprio con batteria		kg
2.2		Carico sugli assi anteriore/posteriore a carico (c/operatori cad 80kg)		kg	320 / 470
2.3		Carico sugli assi anteriore/posteriore a vuoto		kg	290 / 420
RUOTE-TELAIO	3.1	Gommatura: Cushion(Cu), Superelastic(SE), Pneus(Pn) Poliuretano(PE)			SE/Pn
	3.2	Dimensione ruote anteriori			15x4,5-8
	3.3	Dimensione ruote posteriori			15x4,5-8
	3.5	Numero di ruote anteriori/posteriori (X=motrici)			1 / 2X
	3.6	Carreggiata anteriore	b <sub>10</sub>	mm	-
	3.7	Carreggiata posteriore	b <sub>11</sub>	mm	818
	DIMENSIONI	4.7	Altezza tetto di protezione/cabina	h <sub>6</sub>	mm
4.8		Altezza sedile	h <sub>7</sub>	mm	743
4.8.1		Altezza piano di calpestio		mm	312
4.12		Altezza accoppiamento	h <sub>10</sub>	mm	290 - 345 - 400
4.13		Altezza pianale di carico (min / MAX)	h <sub>11</sub>	mm	-
4.16		Lunghezza piano di carico	l <sub>3</sub>	mm	-
4.17		Sbalzo posteriore	l <sub>5</sub>	mm	210
4.18		Larghezza piano di carico	b <sub>9</sub>	mm	-
4.19		Lunghezza complessiva	l <sub>1</sub>	mm	1520
4.21		Larghezza complessiva	b <sub>1</sub>	mm	950
4.32		Altezza di guado - centro dell'interasse	m <sub>2</sub>	mm	137
4.35		Raggio di curvatura anteriore	Wa	mm	1528
4.35.1		Raggio di curvatura posteriore		mm	956
4.36		Raggio di curvatura interno	b <sub>13</sub>	mm	470
4.36.1	Larghezza corridoi per volta a 90°		mm	1500	
PRESTAZIONI	5.1	Velocità operativa a carico / a vuoto		km/h	7 / 15
	5.5	Sforzo al gancio orario con carico		N	-
	5.5.1	Sforzo al gancio orario senza carico		N	1000
	5.6	Sforzo al gancio massimo con / senza carico		N	- / 3200
	5.7	Pendenza superabile a carico / a vuoto		%	vedi diagramma
	5.8	Massima pendenza superabile a carico / a vuoto		%	vedi diagramma
	5.10	Freno di servizio / parcheggio (I=Idraulico E=Elettromagn. M=Meccanico)			I / E
5.10.1	Tipo freno di servizio anteriore/posteriore			- / tamburo	
MOTORE ELETTRICO	6.1	Potenza nominale motore trazione S2 60 min		kW	2
	6.1.1	Potenza nominale motore sterzo S2 60 min		kW	-
	6.3	Batteria secondo DIN 43531 /35 /36 A, B, C, no			no
	6.4	Voltaggio batteria	U	V	24
	6.4.1	Capacità nominale	K <sub>5</sub>	Ah	240 - 300 - 360
	6.5	Peso batteria		Kg	300 - 320 - 340
6.6	Consumo di energia (EN 16796)		kWh/h	1,44	
VARIE	8.1	Tipo di trasmissione			inverter AC
	8.4	Livello del suono all'orecchio dell'operatore DIN 12053		dB(A)	69
	8.5	Accoppiamento di traino, tipo DIN			-

GRAFICO 1:  
i [%] = PENDENZA  
Mtr [ton] = CARICO TRAINATO  
F [N] = FORZA DI TRAZIONE  
CURVE A LINEA CONTINUA: START&STOP CONSENTITO

GRAFICO 2:  
V0 [km/h] = VELOCITÀ  
F [N] = FORZA DI TRAZIONE

IN PRESENZA DI DISCESE A CARICO SI CONSIGLIA L'USO DI RIMORCHI DOTATI DI FRENO. QUALORA NON POSSIBILE, LA VELOCITÀ VA LIMITATA SECONDO QUANTO PREVISTO DAL MANUALE D'USO

GRAFICO 3:  
s [km] = RAMPA ORARIA PERCORRIBILE  
F [N] = FORZA DI TRAZIONE

ESEMPIO LETTURA GRAFICI:

- CARICO TRAINATO (Mtr) = 0,5 t  
- PENDENZA (i) = 5 %  
- FORZA DI TRAZIONE (F) = 950 N  
- VELOCITÀ (V0) = 7 km/h  
- MAX. RAMPA ORARIA PERCORRIBILE (s) = 7,5 km

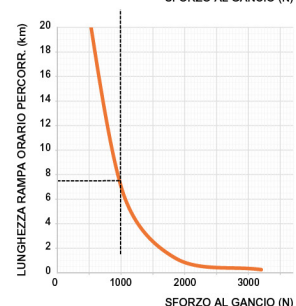
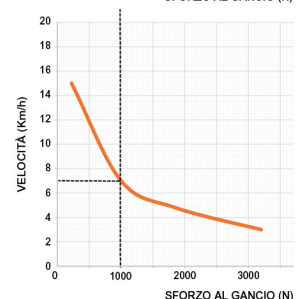
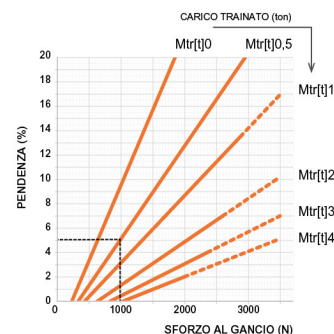

Questa scheda tecnica indica i valori tecnici del trattore elettrico / trasportatore elettrico a pianale secondo la norma VDI 2198. Le dimensioni sono orientative e possono essere variate. Le prestazioni sono da intendersi per macchina nuova di fabbrica, a rodaggio completato; sono rilevate nello Stabilimento di San Donato Milanese in condizioni climatiche normali. Prestazioni e pesi sono dati con motore e batteria di serie (evidenziata in grassetto) e con gommatura pneumatica. Equipaggiamenti diversi possono variare alcuni valori.



Simai S.p.A.

Via Civesio, 10 • 20097 S. Donato Milanese (MI) • Italy  
T +39 02 94424211 • F +39 02 5231082 • info@simai.it

**Simai**<sup>®</sup>  
www.simai.it

02/11/2022