

Porteur électrique à plateau

PE15

Capacité de charge 1500 kg



Porteur à plateau à 4 roues, « homme à bord », avec traction arrière. Extrêmement compact et maniable, idéal pour tous les services – aussi bien à l'intérieur qu'en plein air, également sur les longs trajets. Le porteur PE15 est prévu pour l'installation de nombreux équipements sur le plateau.

- **Châssis central.**
- **Plateau** en tôle, dimensions 1 700x1 100 mm - d'autres dimensions disponibles sur demande. Longérons rabattables en aluminium h 300 mm disponibles sur demande.
- **Suspensions:** avant avec ressorts hélicoïdaux noyés dans le caoutchouc, arrière avec ressorts semi-elliptiques à lames.
- **Freins de service** à tambour sur 4 roues à double circuit. Frein de stationnement électromagnétique. Freinage électrique, calibré au préalable, se met en fonction en lâchant la pédale de l'accélérateur, à la première course de la pédale du frein et lors de l'inversion du sens de marche.
- **Direction** hydraulique de série.
- **1 opérateur à bord.** Poste de conduite optimisé pour le plus grand confort et efficacité, avec planche de contrôle accueillante et ergonomique. Siège pour passager disponible sur demande.

- **Dispositif « homme à bord »** à pédale. Disponible en version de base, avec toit de protection contre les intempéries, pare-brise avant et essuie-glace électrique. Portes canvas en PVC disponibles ou cabine complète avec portes latérales à battant.
- **Système d'éclairage** composé de 2 feux avant (de position/ de croisement/de route), 2 clignotants avant, 2 clignotants arrière, 2 feux arrière (de position / stop). Klaxon. Gyrophare, feux de marche arrière et feux bleus sur demande.
- **Tableau de bord numérique** avec témoin état de charge batterie, recherche pannes, compteur de vitesse et compte-heures. Convertisseur DC/DC 24 V pour les services auxiliaires.
- **Moteur électrique asynchrone**, sondes thermiques et frein de stationnement électromagnétique négatif, équipé de levier manuel de déblocage mécanique.
- **Contrôle électronique AC** avec récupération d'énergie et freinage en décélération. Crochet d'attelage disponible sur demande.
- **Batterie** 48 V 300Ah. Peinture de série: châssis gris foncé RAL 7021 / carrosserie gris clair RAL 7035. D'autres couleurs disponibles sur demande.

Accès facilité à tous les composants pour un entretien rapide et efficace, avec des coûts réduits grâce à la technologie AC et à une construction modulaire.

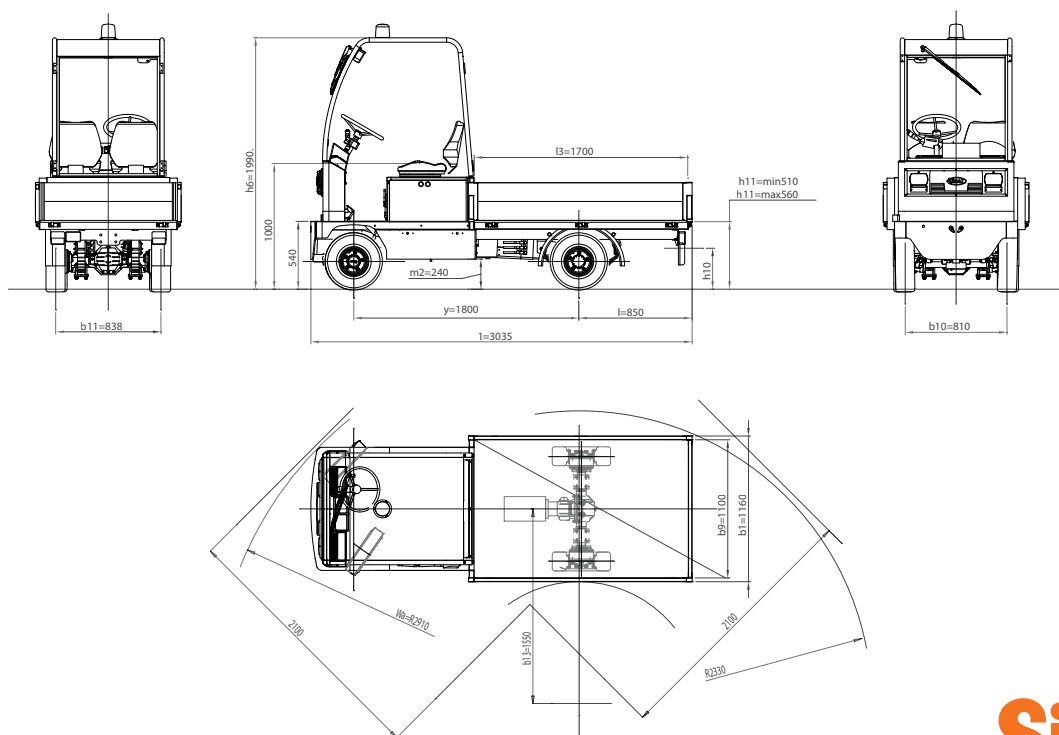

CARACTERISTIQUES	1.1	Constructeur			SIMAI S.p.A.	
	1.2	Modèle			PE15	
	1.3	Moteur			électrique	
	1.4	Type de conuite			Assis	
	1.5	Capacité de charge	Q	t	1,5	
	1.5.1	Capacité de traction	Q	t	5	
	1.7	Effort au crochet	F	N	1400	
	1.9	Empattement	Y	mm	1800	
	POIDS	2.1	Poids à vide (avec batterie)		Kg	1243
2.2		Charge sur essieu avant/arrière avec charge		Kg	783 / 2120	
2.3		Charge sur essieu avant/arrière sans charge		Kg	673 / 570	
ROUES	3.1	Bandages:Cushion(Cu),Superélastiques(SE), Pneus(Pn) Poliurthane (PE)			SE/Pn	
	3.2	Dimensions roues avant			5.00-8	
	3.3	Dimensions roues arrière			5.00-8	
	3.5	Nombre des roues avant/arrière (X=motrice)			2/2X	
	3.6	Voie avant	b ₁₀	mm	810	
	3.7	Voie arrière	b ₁₁	mm	838	
	DIMENSIONS	4.7	Hauteur du toit de protection / cabine	h ₆	mm	2010
4.8		Hauteur siège	h ₇	mm	1000	
4.8.1		Hauteur marchepieds		mm	540	
4.12		Hauteur d'attelage	h ₁₀	mm	410	
4.13		Hauteur plateau (min/max)	h ₁₁	mm	400/560	
4.16		Longueur plateau	l ₃	mm	1700	
4.17		Porte à faux	l ₅	mm	850	
4.18		Largeur plateau	b ₉	mm	1100	
4.19		Longueur totale	l ₁	mm	3035	
4.21		Largeur hors tout	b ₁	mm	1160	
4.32		Garde au sol au centre d'empattement	m ₂	mm	240	
4.35		Rayon de braquage extérieur	Wa	mm	2910	
4.35.1		Rayon de braquage à la roue		mm	2330	
4.36		Rayon de braquage intérieur	b ₁₃	mm	970	
4.36.1		Largeur d'allée pour braquage à 90°		mm	2100	
PERFORMANCES	5.1	Vitesse de translation avec/sans charge		Km/h	15 / 17	
	5.5	Effort au crochet horaire avec charge		N	560	
	5.5.1	Effort au crochet horaire sans charge		N	1400	
	5.6	Effort au crochet maxi avec/sans charge		N	- / 5500	
	5.7	Rampe avec/sans charge		%	Voir diagramme	
	5.8	Rampe maxi avec/sans charge		%	Voir diagramme	
	5.10	Frein de service/parking (I=hydraulique E=électromagnet. M=mecanique)			I / E	
	5.10.1	Type de frein de servuce avant/arrière			Tambour / tambour	
	MOTEUR ELECTRIQUE	6.1	Moteur de traction, puissance S2=60 min		kW	5
		6.1.1	Moteur direction assistée, puissance S2=60 min		kW	1,2
6.3		Batterie selon DIN 43531 /35 /36 A, B, C, no			non	
6.4		Tension batterie	U	V	48	
6.4.1		Capacité batterie	K ₅	Ah	240 - 260 - 300	
6.5		Poids batterie		Kg	438 - 465 - 515	
6.6		Consommation d'énergie (cycle VDI)		kWh/h	-	
AUTRE	8.1	Type de transmission			inverter A/C	
	8.4	Niveau sonore à l'oreille du conducteur DIN 12053		dB(A)	69	
	8.5	Crochet d'attelage, type DIN			-	

EXEMPLE DE LECTURE:
CHARGE = 1 TONS
PENTE = 10 %
EFFORT AU CROCHET = 3070 N
VITESSE = 8,5 Km/h
RAMPE MAXI ADMISSIBLE = 2000 m

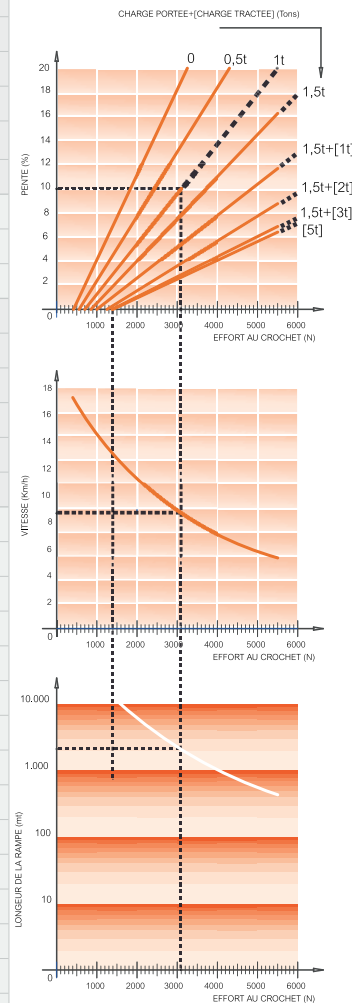

Fiche technique établie selon les directives VDI 2198 et ne contenant que les caractéristiques du tracteur ou porteur standard. Les dimensions sont données à titre indicatif et peuvent être changées sans avis. Les performances sont à considérer pour chariot nouveau, après rodage et sont relevées chez l'usine de San Donato Milanese avec conditions climatiques normales. Performances et poids sont donnés avec moteurs et batterie de série (en gras dans la fiche) et avec pneumatiques. Les données peuvent changer avec des équipements différents.

Simai S.p.A.

Via Civesio, 10 • 20097 S. Donato Milanese (MI) • Italy
T +39 02 5278541 • F +39 02 5278544 • info@simai.it • www.simai.it



Simai

06F0418